



BESCHREIBUNG

Sportgerät, bestehend aus zwei nebeneinander angeordneten, gebogenen Rahmen
Indem sich der Benutzer mit den Händen an den Rahmen abstützt, hebt er sich vom Boden ab und kann seine Beine hin und her schwingen und/oder Klimmzüge machen
Dieses Gerät fördert die Beweglichkeit, die Geschicklichkeit und die Muskelkraft in Händen, Armen, Beinen und Gesäßmuskeln. Es kann auch in einen Parcours integriert oder für Kraftübungen während des Trainings verwendet werden.
Auch als Standversion erhältlich

MATERIALIEN

◉ Edelstahl

PRODUKTEIGENSCHAFTEN

PRODUKTFAMILIE : Fitness

HERSTELLER : IJSLANDER BV

MATERIAL : Edelstahl

MINDESTALTER : Jugendliche

EINSATZBEREICH : Urban Natürlich

AKTIVITÄT : Sich austoben Sich hochziehen

NORMEN : ISO 9001 EN 16630 ISO 14001



SPORT- & FREIZEITANLAGEN

OUTDOOR-FITNESS

ART.-NR. : 1299

IJSLANDER BV



**SPORT- &
FREIZEITANLAGEN**

OUTDOOR-FITNESS

ART.-NR. : 1299

IJSLANDER BV

Datum der Veröffentlichung des Datensatzes: 17.05.2026 15:35:08

Web-Produktseite : **1299**

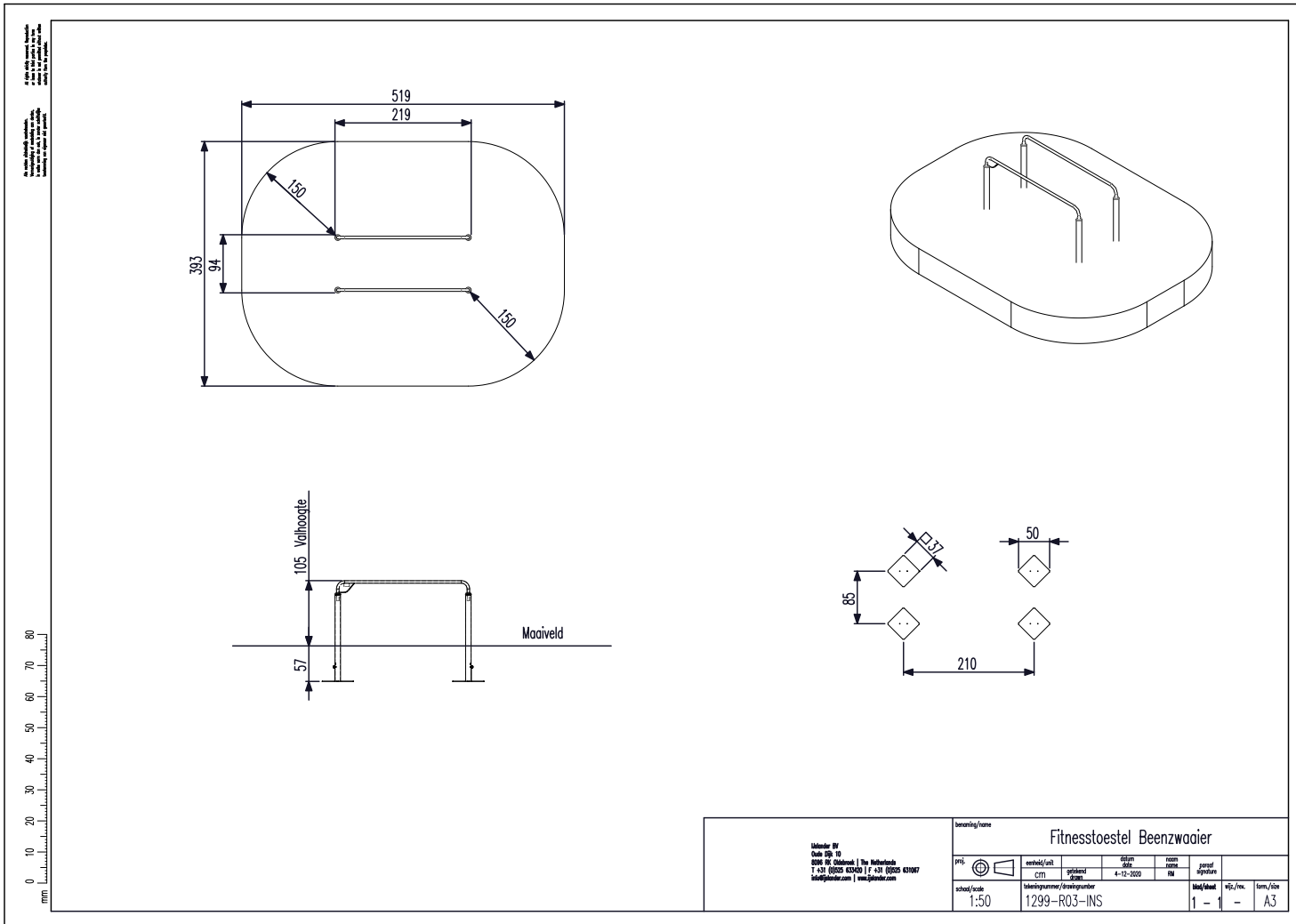

Uitgever: BV
 Oude RD 19
 6104 VC Glimmen | The Netherlands
 T +31 (0)625 63340 | F +31 (0)625 631067
 info@prouba.com | www.prouba.com

benaming/omsch.		Fitnesstoestel Beenzwaaijer					
	eenheid/cm cm	standaard 3000	datum 08/20	versie 001	project 001	afgekeurd -	tekenaar -
	school/scale 1:50	tekeningsnummer/tekeningnummer 1299-RO3-INS	blad/total 1 - 1	vgl./m. -	form./lste -	A3	